

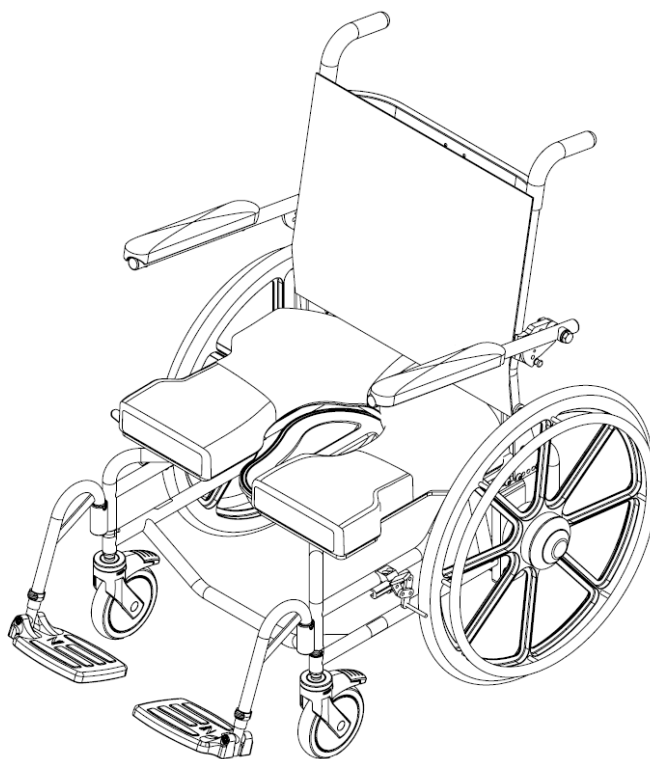

Chaises douche percées de rééducation

Raz-AP600/SP600

Manuel d'utilisateur et de revendeur



PRÉCAUTIONS DE SÉCURITÉ

Le manque à se confirmer peut causer une blessure ou un dommage

Il est important que la chaise douche de rééducation Raz soit correctement assemblée et que tous les ajustages soient faits soigneusement. Veuillez-vous assurer que l'/les utilisateur(s), le/les revendeur(s) et le/les accompagnateur(s) ont lu ce manuel et ont totalement compris l'utilisation sûre de la chaise douche Raz. Des manuels à jours sont disponibles en ligne à www.razdesigninc.com. Pour des clarifications sur n'importe quelle section de ce manuel, contactez votre distributeur ou le fabricant.

France
Alleza Medical Sante
Rue Du CDI Charcot 56260
Larmor-Plage France
09 81 933 855
allezamedicalsante@bbox.fr

USA ET MONDE
Raz Design Inc.
22 Howden Rd. Toronto,
ON M1R 3E4
1.877.720.5678
info@razdesigninc.com

CLASSIFICATION DE SIEGE SELON LE POIDS MAXIMUM DE L'UTILISATEUR

AP600 / SP600

272 kg (600 lbs)

MISES EN GARDE DE SÉCURITÉ POUR L'UTILISATEUR

CET APPAREIL CONVIENT AU TYPE A; GRANDE UTILISATION (EX. INSTITUTIONS) ET NE DOIT JAMAIS ÊTRE UTILISÉ DANS UN AUTRE BUT QUE CELUI PRÉVU

Stabilité vers l'avant

Les roulettes de tous les modèles comportent des verrous-doubles. Le levier à pédale active le verrou de roulement et le verrou de pivotement. **Il est essentiel que toutes les roulettes de la chaise douche soient tournées vers l'extérieur avant de mettre les verrous pour une stabilité vers l'avant et latérale optimum.** Si le verrou directionnel facultatif est présent, libérez-le avant de tourner la roulette arrière vers l'arrière et de mettre les verrous-doubles.

LES UTILISATEURS NE DOIVENT PAS se pencher vers l'avant en s'asseyant sur la chaise douche Raz car cela peut faire basculer la chaise vers l'avant.

LES UTILISATEURS NE DOIVENT descendre une rampe en roulant qu'avec un accompagnateur pouvant retenir le siège durant la descente.

LES VERROUS DE ROULETTE NE SONT PAS DES FREINS ! N'utilisez jamais les verrous de roulette pour ralentir la chaise douche en descendant des pentes car cela peut faire basculer la chaise dans le sens de son mouvement.



Stabilité latérale

LES UTILISATEURS NE DOIVENT PAS se pencher par-dessus le bord d'une chaise douche Raz car cela peut faire basculer la chaise.

LES UTILISATEURS NE DOIVENT PAS essayer de prendre des objets du sol en se penchant par-dessus pour les atteindre - une pince longue ou une aide par un accompagnateur doit être utilisée.



LES UTILISATEURS NE DOIVENT PAS positionner la chaise douche Raz sur une pente latérale car cela peut la faire basculer.



Stabilité vers l'arrière

LES UTILISATEURS NE DOIVENT PAS remonter une inclinaison avec les roues avec un modèle SP600 sans s'assurer que les anti-basculer arrière facultatifs sont en place. Les anti-basculer facultatifs doivent être commandés avec la Raz-SP600 et correctement installés avant de rouler sur des surfaces inégales.

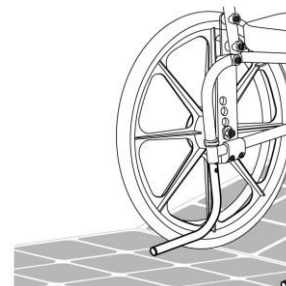

Anti-basculer – Modèle SP600

Les anti-basculer sont en option pour les chaises douche Raz-SP600. Ils sont recommandés chaque fois que les chaises doivent être utilisées sur des surfaces inégales comme les rampes ou les sols inclinés, quand utilisés par des amputés des membres inférieurs, quand les roues arrière sont déplacées vers l'avant par rapport à la position fixée en usine ou dans toute situation où la stabilité vers l'arrière est compromise.

Rampes et autres inclinaisons

Les rampes et autres surfaces qui ne sont pas de niveau (comme les pentes des douches pour sièges roulants) doivent être essayées avec un accompagnateur pour s'assurer qu'elles ne compromettent la stabilité du siège. Un professionnel autorisé de soins de santé doit être consulté pour aider au processus.

NE poussez ou NE tirez PAS la Raz-AP600 vers le haut ou le bas d'une rampe ou d'une inclinaison dont la pente est supérieure à 5 °.



NE laissez PAS un utilisateur être propulsé (poussé ou tiré) dans une chaise douche Raz-AP600 d'une façon autre que par un accompagnateur.

IMPORTANT !

LA STABILITÉ VERS L'ARRIÈRE DE LA RAZ-SP600 EST AFFECTÉE PAR L'EMPLACEMENT DE MONTAGE DES ROUES ARRIÈRES, LES CARACTÉRISTIQUES PHYSIQUES ET CLINIQUES DE L'UTILISATEUR ET L'ANGLE DU DOSSIER. LE BESOIN D'ANTI-BASCULER DOIT AVOIR ÉTÉ DÉTERMINÉ AU MOMENT DE LA PRESCRIPTION DE RAZ-SP600 EN CONSIDÉRANT LES ATTRIBUTS PHYSIQUES ET L'ENVIRONNEMENT DE L'UTILISATEUR. LES ANTI-BASCULER PEUVENT ÊTRE COMMANDÉS À TOUT MOMENT COMME ADAPTATIONS S'IL EST DÉTERMINÉ QU'ILS SONT NÉCESSAIRES.

Immersion

La chaise douche Raz n'est pas conçue pour être utilisée comme chaise de piscine. N'immergez pas la chaise douche en totalité ou en partie dans de l'eau ou dans un autre liquide. Les composants de la chaise douche peuvent être endommagés.



Transferts

La partie la plus dangereuse de l'utilisation d'une chaise douche est le transfert. Comme chaque chaise a des caractéristiques différentes de stabilité, il est essentiel de passer en revue et d'essayer la technique de transfert pour assurer que la procédure est sûre. Des transferts d'essai doivent être effectués avec un accompagnateur pouvant empêcher le siège de basculer ou de bouger durant le transfert. Si vous pensez que les transferts ne peuvent pas être répétés en sécurité, contactez un professionnel de soins de santé familier avec les techniques de transfert et les options. Les personnes n'ayant pas appris les techniques sûres de transfert doivent rechercher une aide durant les transferts et peuvent avoir besoin d'un élévateur mécanique.

Transfert sur une chaise douche Raz-AP600

TOUJOURS verrouiller les quatre roulettes dirigées vers l'extérieur (roulettes avant vers l'avant/roulettes arrière vers l'arrière) pour une stabilité de chaise maximum.



ROULETTES MONTRÉES EN POSITION VERS L'EXTÉRIEUR

Transfert sur une chaise douche Raz-SP600

TOUJOURS verrouiller les deux roulettes avant en position vers l'extérieur (en avant) et appliquez totalement les deux verrous de roues pour qu'ils s'appliquent en sécurité aux roues arrière.

Les verrous de roues sont conçus pour empêcher les roues libres de tourner. Les verrous doubles de roulettes sont conçus pour empêcher les roulettes de tourner et les fourchettes de roulettes de pivoter. Les verrous de roulettes et les verrous de roue **N'empêchent PAS et NE peuvent PAS** empêcher le siège de douche de glisser/se déplacer si le sol est glissant. La poussière, l'eau, le savon ou toute substance ne permettant aux roulettes/roues arrière d'adhérer au sol en sécurité peuvent rendre le sol glissant.

Les transferts ne doivent jamais être tentés avec la chaise douche sur des surfaces glissantes. Il est recommandé d'effectuer les transferts sur des surfaces propres, sèches, non glissantes. Les revêtements de surface dur comme les carreaux, le bois ou le béton peuvent ne pas fournir une prise suffisante pour empêcher les roulettes et/ou roues arrière de glisser. Une surface entièrement tapissée est optimale. Sachez que les tapis et les tapis de douche peuvent glisser sur les sols et constituent donc une surface dangereuse.



NE vous tenez **PAS** sur une partie quelconque du cadre de la chaise douche Raz.

N'utilisez JAMAIS les repose-pied pour aider aux transferts. Cela peut faire basculer le siège. Les repose-pied doivent être rabattus sur le côté ou totalement retirés durant les transferts pour donner un accès sans obstacle au siège de douche.

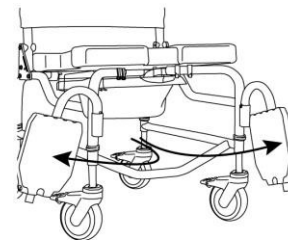

La chaise douche Raz **N'est PAS** prévue comme dispositif de transport ou comme un système pour s'asseoir longtemps.

IMPORTANT !

LES UTILISATEURS NE DOIVENT JAMAIS ÊTRE LAISSÉS SANS SURVEILLANCE SUR UNE CHAISE DOUCHE RAZ.

IMPORTANT !

NE SOULEVEZ JAMAIS UNE CHAISE DOUCHE PERCÉE ET SON OCCUPANT PAR LES ACCOUDOIRS OU LES REPOSE-PIED !

IMPORTANT !

ASSUREZ-VOUS TOUJOURS QUE LA CHAISE EST CORRECTEMENT INSTALLÉE ET VERROUILLÉE. LE CROCHET ARRIÈRE DOIT ÊTRE TOTALEMENT ENGAGÉ ET LES SUPPORTS AVANT DOIVENT ÊTRE FERMÉS ET VERROUILLÉS AUTOUR DES TUBES AVANT DE SUPPORT DE LA CHAISE.

ASSUREZ-VOUS, QUAND LA CHAISE EST LIVRÉE AU CLIENT, QUE LES INSTRUCTIONS D'INSTALLATION SONT DONNÉES AU CLIENT ET/OU AUX SOIGNANTS.

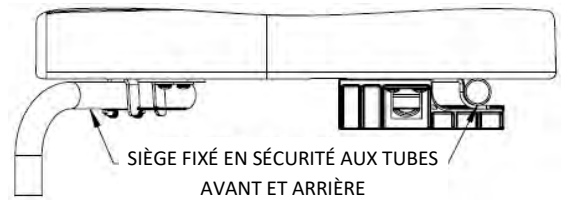

INDEX DU MANUEL D'UTILISATEUR ET DE REVENDEUR

1.0	INFORMATIONS GÉNÉRALES	
1.1	Présentation des chaises douche de réadaptation Raz-AP600/SP600.....	7
1.2	Spécifications des chaises douche de réadaptation Raz-AP600/SP600.....	7
2.0	MONTAGE: À L'USAGE DES REVENDEURS UNIQUEMENT	
2.1	Mise en place du dossier.....	8
2.2	Mise en place du siège Raz	8
2.3	Mise en place des roulettes.....	9
2.4	Mise en place des roues avec axe-boulon standard – Modèle SP600.....	9
2.5	Mise en place des repose-pied réglables	10
2.6	Mise en place des fixations	10
3.0	AJUSTEMENTS : À L'USAGE DES REVENDEURS UNIQUEMENT	
3.1	Ajustement du dossier.....	11
3.1.1	Ajustement de l'angle du dossier	11
3.1.2	Ajustement de la tension de garniture de dossier à tension ajustable	11
3.2	Ajustement de la profondeur de siège moulé	11
3.3	Ajustement de la hauteur siège-sol	12
3.3.1	Ajustement de la hauteur siège-sol – Modèle AP600.....	12
3.3.2	Ajustement de la hauteur siège-sol – Roulettes avant du Modèle SP600	12
3.3.3	Ajustement de la hauteur siège-sol – Roues arrières du Modèle SP600	12
3.4	Ajustement avant/arrière des roues arrières – Modèle SP600.....	13
3.5	Ajustement de verrouillage de roues – Modèle SP600	13
3.6	Ajustement des repose-pied réglables	13
4.0	UTILISATION ET FONCTIONNEMENT	
4.1	Garniture de dossier à tension réglable.....	14
4.2	Siège moulé.....	14
4.3	Roulettes.....	15
4.4	Repose-pied réglables	16
4.5	Verrous de roues – Modèle SP600	16
4.6	Bassin de chaise percée	16
5.0	NETTOYAGE ET ENTRETIEN	
5.1	Nettoyage après chaque utilisation	17
5.1.1	Bassin de chaise percée.....	17
5.1.2	Siège moulé	17
5.2	Nettoyage comme nécessaire.....	17
5.2.1	Garniture de dossier à tension réglable	17
5.2.2	Cadre, Accoudoirs, Repose-pied réglables, et autres composants	17
5.3	Produits de nettoyage suggérés.....	17
6.0	GARANTIE LIMITÉE	18
7.0	CONTACTS.....	19

1.0 INFORMATIONS GÉNÉRALES

1.1 Présentation des chaises douche de réadaptation Raz-AP600/SP600

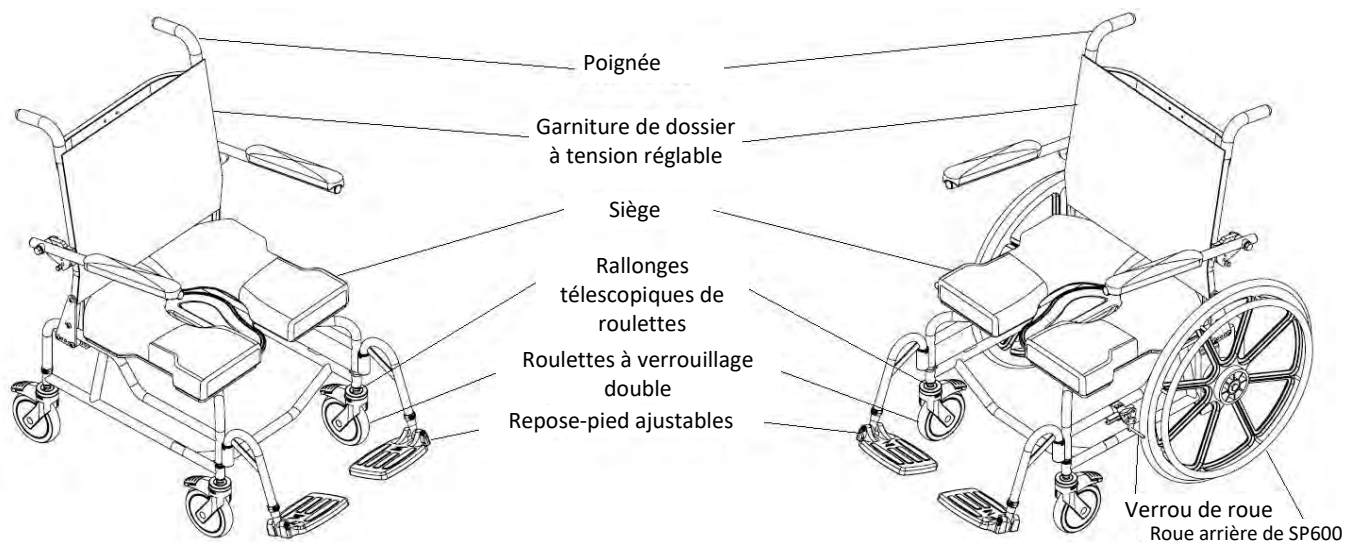

1.2 Spécifications des chaises douche de réadaptation Raz-AP600/SP600

SPÉCIFICATIONS	Raz-AP600	Raz-SP600
CAPACITÉ EN POIDS	275 kg (600 lbs)	275 kg (600 lbs)
LARGEUR DE CADRE (Cadres de siège et de dossier)	56cm (22")	56cm (22")
LARGEUR TOTALE	67cm (26,5")	76cm (30")
LONGUEUR TOTALE (Avec repose-pied)	91cm (36")	101,5cm (40")
LARGEUR DE SIÈGE (siège de chaise percée)	58cm (23")	58cm (23")
PROFONDEUR DE SIÈGE (de l'avant du montant arrière à l'avant du siège)	46cm (18")	46cm (18")
HAUTEUR DE DÉGAGEMENT Roulettes 12,5 cm (5") avec supports de bassin:		
Roulettes 12,5 cm (5") sans supports de bassin:	36-46cm (14.25"-18.25")	39 cm, 41 cm (15.25",16.25")
Roulettes 15 cm (6") avec supports de bassin:	38-49cm (15"-19")	40,5 cm, 43 cm (16",17")
Roulettes 15 cm (6") sans supports de bassin:	39-49cm (15.25"-19.25")	41 cm, 44 cm, 51,5 cm (16.25", 17.25", 20,25")
	41-51cm (16"-20")	43cm, 46cm, 53cm (17",18", 21")
HAUTEUR AU-DESSUS DU SIÈGE DES ACCOUDOIRS	24cm (9.5")	24cm (9.5")
HAUTEUR SIÈGE-SOL	19"-23" par pas de 1" (48-58 cm)	Roulettes 12,5 cm (5") : 51cm, 53cm (20",21") Roulettes 15 cm (6") : 51cm, 53cm, 61cm (20",21", 24")
POIDS DU PRODUIT (Avec repose-pied)		
Avec roulettes 12,5 cm (5") :	25 kg (54,5 lbs)	30,9 kg (68 lbs)
Avec roulettes 12,5 cm (6") :	26,7 kg (58,5 lbs)	31,3kg (69 lbs)
MATÉRIAU DU CADRE ET DES COMPOSANTS MÉTALLIQUES	Acier inoxydable (garantie à vie contre la corrosion)	
CERCLE MINIMUM DE GIRATION	105 cm (41,5")	163 cm (64")

2.0 MONTAGE: À L'USAGE DES REVENDEURS UNIQUEMENT

2.1 Mise en place du dossier

Outils nécessaires : Clé hexagonale de 6mm, clé de 13 mm

1. Retirez la chaise douche du carton d'expédition.
2. Mettez le dossier en position droite.
3. Insérez la vis à tête hémisphérique par l'un des deux trous au milieu de la plaque extérieure de support de dossier.

REMARQUE : Choisissez le trou du milieu pour un dossier à 95 °, le trou avant pour un angle de dossier de 100 °.

INDICATION : Un tournevis Phillips peut être inséré par une plaque et le cadre pour tenir temporairement le dossier en position droite.

4. Fixez l'autre extrémité de la vis avec un écrou nyloc.
5. Serrez l'assemblage avec la clé hexagonale et le clé jusqu'à ce que l'extrémité de la vis dépasse de 1 ou 2 filets l'écrou nyloc.
6. Répétez les étapes 3 à 5 pour l'autre tube de cadre.

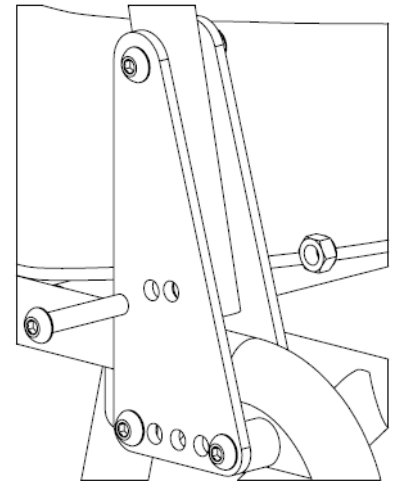

VUE DE DESSUS DE L'ASSEMBLAGE DE DOSSIER

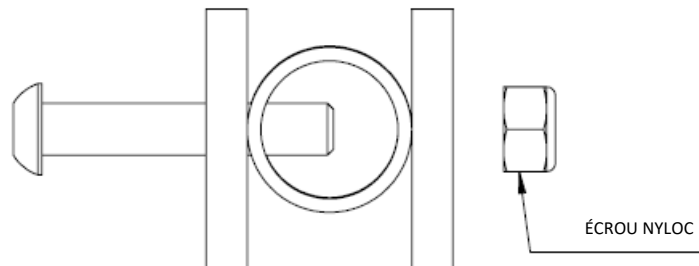

2.2 Mise en place du siège Raz

1. Assurez-vous que les supports avant sont en position ouverte. Pour ouvrir les supports avant, serrez pour déverrouiller.
2. Faites glisser l'arrière du siège par-dessus les tubes transversaux arrière quand l'avant du siège est abaissé sur le cadre. Vérifiez pour vous assurer que les supports arrière du siège sont accrochés sous les tubes transversaux.
3. Continuez à abaisser l'avant du siège jusqu'à ce que les supports avant du siège se logent sur les tubes de support avant du siège.
4. Fixez le siège en place en fermant les supports avant du siège. Pour fermer les supports de siège, serrez la pince et fermez le support autour des tubes de support avant.
5. Exécutez à l'envers les étapes 1 à 4 pour retirer le siège du cadre.

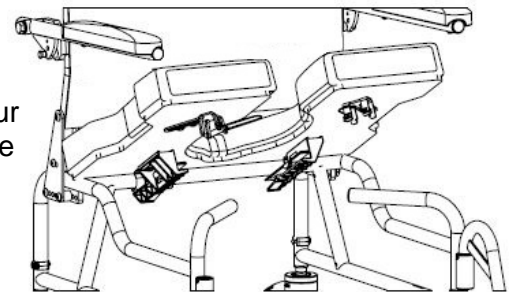

2.3 Mise en place des roulettes

- 1 Retirez les roulettes de la boîte d'accessoires.
- 2 Insérez le tube de rallonge des roulettes dans le tube récepteur du cadre inférieur à la position voulue.
- 3 Alignez le trou du cadre et avec celui du tube de rallonge de roulette. Il peut être nécessaire de tourner le tube de rallonge de roulette pour aligner les trous.

INDICATION : Verrouiller d'abord la roulette rend ceci plus facile.

- 4 Insérez la goupille dans le tube de cadre et dans le tube de rallonge de roulette. Assurez-vous que la goupille est totalement insérée dans le tube et que la pince en plastique vert est bien enclenchée autour de l'extérieur du tube de cadre.
5. Répétez les étapes 2 à 4 pour toutes les roulettes de l'assemblage.

REMARQUE : Si le verrou directionnel de roulette facultatif a été commandé avec le siège AP600, l'une des quatre roulettes aura le verrou monté sur la tige de roulette. La roulette avec verrou directionnel doit être assemblée dirigé vers l'avant dans l'une des positions de la roulette arrière.

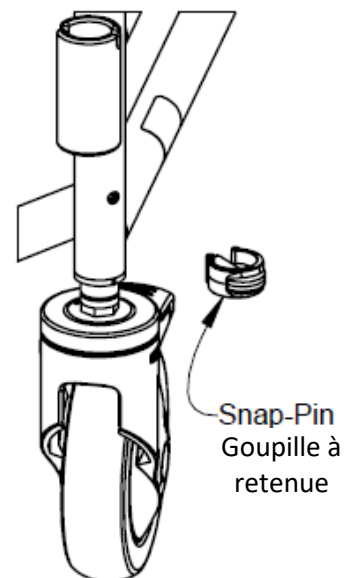

IMPORTANT !

LES TUBES TÉLESCOPIQUES DE RALLONGE DE ROULETTE PERMETTENT UN AJUSTEMENT DE HAUTEUR SUR 10 CM (4"). CEPENDANT, PLUS HAUT LE SIÈGE EST AJUSTÉ, PLUS IL SERA SUJET À BASCULEMENT. LES ROULETTES NE DOIVENT JAMAIS ÊTRE AJUSTÉES À DES HAUTEURS DIFFÉRENTES. UNE CHAISE NON DE NIVEAU EST EXTRÊMEMENT DANGEREUSE POUR TOUT UTILISATEUR.

LES ROULETTES DOIVENT TOUJOURS ÊTRE PLACÉES À LA PLUS BASSE POSITION POSSIBLE SATISFAISANT LES BESOINS DE L'UTILISATEUR. TOUTE POSITION AU-DESSUS DE CETTE POSITION DÉPLACERA LE CENTRE DE GRAVITÉ ET CELA PEUT ENTRAÎNER UNE BLESSURE OU DES DOMMAGES AU PRODUIT. IL EST FORTEMENT RECOMMANDÉ QU'UN PROFESSIONNEL DE SOINS DE SANTÉ QUALIFIÉ AIDE À LA VÉRIFICATION DE STABILITÉ QUAND LA HAUTEUR EST MODIFIÉE.

2.4 Mise en place des roues avec axe-boulon standard – Modèle SP600

Outils nécessaires : Clé de 15/16", clé à douille de 15/16"

- 1 Retirez les deux roues du carton d'expédition.
2. Retirez les axes-boulons et les écrous nyloc de la séparation dans le carton.
- 3 Retirez l'enjoliveur d'une roue en le tournant en sens inverse des aiguilles d'une montre.
4. Insérez l'axe-boulon dans le moyeu de roue, l'écarteur d'axe-boulon et dans la plaque d'axe.
- 5 Vissez l'écrou nyloc et serrez jusqu'à ce que l'assemblage de roue soit fixé. *Ne sur serrez pas car la roue doit tourner librement.*
6. Remettez l'enjoliveur en le tournant dans le sens des aiguilles d'une montre.
- 7 Répétez les étapes 3 à 6 pour l'autre roue.

REMARQUE : La roue doit être montée dans les trous correspondant à la hauteur voulue de siège et de roulettes pour que le cadre de siège soit de niveau.

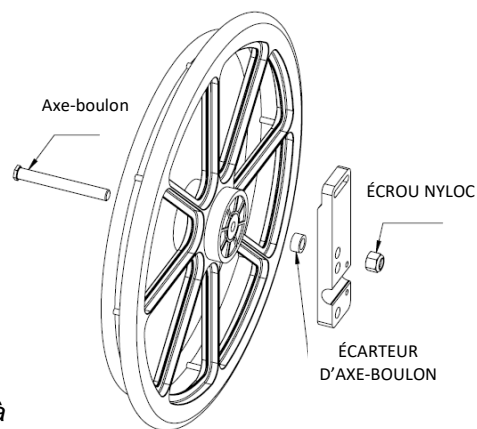

Ajustements d'usine - Ajustement de rallonge de roulette pour le Modèle SP600

Roue arrière de 61 cm (24")

Second trou le plus bas sur le tube de rallonge de roulette

2.5 Mise en place des repose-pied réglables

1. Retirez les repose-pied emballés de la boîte interne d'accessoires.
2. Placez les tubes de suspension de repose-pied dans les récepteurs soudés à l'avant du cadre de chaise. *Si les tubes de support sont dirigés vers l'avant, les goupilles des tubes s'engageront dans les rainures des récepteurs et se verrouilleront en place.*

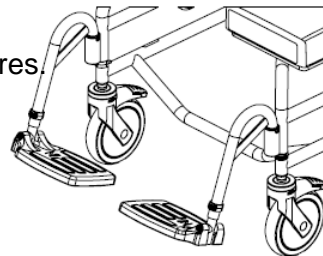

2.6 Mise en place des fixations

Toutes les fixations doivent être bien serrées. Les contre-écrous qui peuvent avoir été enlevés pour quelque raison que ce soit peuvent avoir à être remplacés plutôt que d'être réutilisés. Vérifiez le fonctionnement des écrous nyloc en les remettant sur les vis. Vous devez sentir une résistance importante lors du serrage. Sinon, remplacez l'écrou nyloc par un neuf. Il est conseillé de vérifier annuellement que toutes les fixations sont bien serrées.

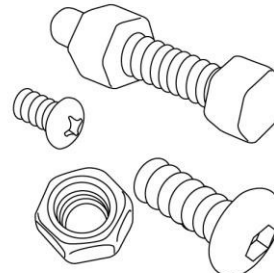

3.0 AJUSTEMENTS : À L'USAGE DES REVENDEURS

IMPORTANT !

L'AJUSTEMENT NE DOIT JAMAIS ÊTRE EFFECTUÉ AVEC L'UTILISATEUR SUR LE SIÈGE

3.1 Ajustement du dossier

3.1.1 Ajustement de l'angle du dossier

Outils nécessaires : Clé hexagonale de 6mm, clé de 13 mm

1. Desserrez et retirez les contre-écrous des deux tubes verticaux de cadre de dossier.
2. Retirez les vis des tubes de cadre vertical de dossier.
3. Faites tourner le dossier dans l'une des 2 positions sur les plaques d'assemblage de dossier
4. Avec le dossier en place réinsérez les vis par les trous choisis dues plaques d'assemblage de dossier.
5. Fixez les vis avec les contre-écrous.
6. Serrez l'assemblage avec une clé hexagonale et une clé.

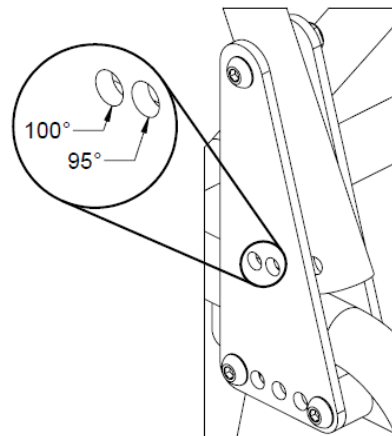

3.1.2 Ajustement de la tension de garniture de dossier à tension ajustable

Pour ajuster le rembourrage arrière du dossier, chacune des sangles peut être resserrée ou desserrée afin d'offrir un grand nombre de positions. Par exemple, la deuxième et la troisième sangle inférieures peuvent être resserrées afin d'offrir un support plus soutenu de la région lombaire.

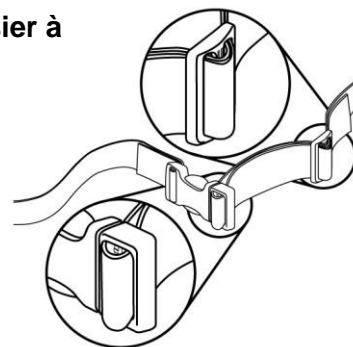

3.2 Ajustement de siège moulé

Le siège peut être ajusté d'environ 5 cm (2") vers l'avant/arrière.

Outils nécessaires : Tournevis Phillips n° 2

1. Libérez le siège en ouvrant les supports avant de siège.
2. Retirez le siège en levant son bord avant et en faisant glisser le siège vers l'avant, loin de la chaise.
3. Desserrez (*ne retirez pas*) les huit vis fixant les supports avant et arrière de siège sous le siège.
4. Remettez le siège sur le cadre de chaise en enclenchant les supports avant de siège sur les tubes avant de support.
5. Faites glisser/bouger le siège en position voulue.
6. Serrez les vis juste assez pour tenir en place les supports avant de siège en vous assurant que le siège est placé directement sur le cadre.
7. Avec le siège sur la chaise, faites glisser en arrière les supports arrière jusqu'à ce qu'ils soient en contact ferme avec le tube transversal arrière, serrez les vis pour tenir les supports en place.
8. Retirez le siège (*étapes 1 et 2*) et serrez les huit vis.
9. Fixez le siège au cadre de chaise en suite les étapes de mise en place de siège de la section 2.2.

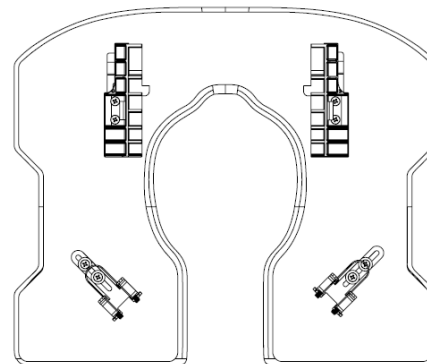

3.3 Ajustement de la hauteur siège-sol

3.3.1 Ajustement de la hauteur siège-sol – Modèle AP600

Le Modèle AP600 a quatre rallonges télescopiques de roulette permettant un ajustement de hauteur sur 4”.

1. Retirez du cadre de chaise la goupille tenant le tube de rallonge de roulette en place.
2. Faites glisser l'assemblage de roulette en position voulue.
3. Alignez les trous du tube de rallonge de roulette avec les trous du cadre et insérez les goupilles.
INDICATION : Verrouiller d'abord la roulette rend ceci plus facile.
4. Assurez-vous que les goupilles sont totalement insérées dans le tube de cadre et que la pince en plastique vert est bien enclenchée autour de l'extérieur des tubes de cadre.
5. Répétez les étapes 1 à 4 pour toutes les roulettes du siège.

IMPORTANT !

TOUTES LES TIGES DE ROULETTE DOIVENT ÊTRE AJUSTÉES À LA MÊME HAUTEUR. N'ESSAYEZ JAMAIS DE MODIFIER L'ANGLE DE CADRE EN MODIFIANT LA POSITION DES ROULETTES. DES POSITIONS DE ROULETTE INÉGALES RÉDUIRONT LA STABILITÉ DU SIÈGE ET LE FAIRE BASCULER.

3.3.2 Ajustement de la hauteur siège-sol – Roulettes avant du Modèle SP600

Le modèle SP600 a deux rallonges de roulettes avant permettant un ajustage sur 10 cm (4”) quand utilisé avec des roues arrière de 61 cm (24”) et des roulettes de 15 cm (6”).

1. Retirez du cadre de chaise la goupille tenant le tube de rallonge de roulette en place.
2. Faites glisser l'assemblage de roulette en position voulue.
3. Alignez les trous du tube de rallonge de roulette avec les trous du cadre et insérez les goupilles.
INDICATION : Verrouiller d'abord la roulette rend ceci plus facile.
4. Assurez-vous que les goupilles sont totalement insérées dans le tube de cadre et que la pince en plastique vert est bien enclenchée autour de l'extérieur des tubes de cadre.
5. Répétez pour l'autre roulette.

3.3.3 Ajustement de la hauteur siège-sol – Roues arrière du Modèle SP600

Outils nécessaires : Clé à douille de 15/16”, clé de 15/16”

INDICATION : Voir l'image de la section 2.4.

1. Retirez l'enjoliveur de la première roue en le tournant en sens inverse des aiguilles d'une montre.
2. Retirez l'axe-boulon, l'écarteur d'axe-boulon et l'assemblage de roue de la plaque d'axe.
3. Insérez l'axe-boulon dans l'assemblage de roue, l'écarteur d'axe-boulon et dans le trou voulu.

REMARQUE : Voir l'image à droite pour les hauteurs possibles de siège-sol.

4. Serrez l'écrou nyloc jusqu'à ce que l'assemblage de roue soit fixé. Ne sur serrez pas car la roue doit tourner librement.
5. Remettez l'enjoliveur en le tournant dans le sens des aiguilles d'une montre.
6. Ajustez les verrous de roue.
7. Répétez les étapes 1 à 6 pour l'autre roue. Tirez sur les deux roues pour confirmer qu'elles sont fermement en place.

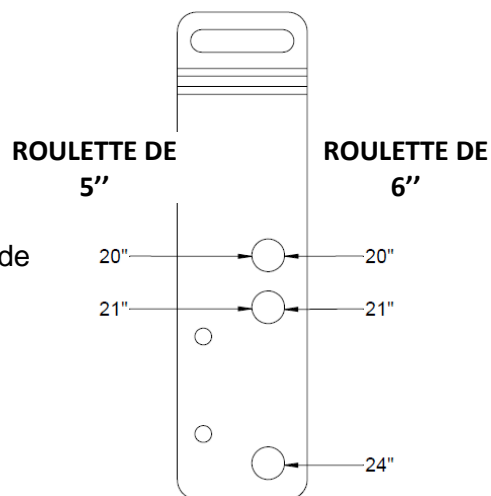

3.4 Ajustement avant/arrière des roues arrière – Modèle SP600

Outils nécessaires : Clé hexagonale de 1/4", clés de 1/2", clé à douille de 3/4", clés de 3/4"

1. Relâchez les verrous de roue.
2. Retirez l'enjoliveur d'une roue en le tournant en sens inverse des aiguilles d'une montre. Desserrez et retirez l'axe-boulon et le contre-écrou et mettez de côté l'assemblage de roue.

INDICATION : Mettre le siège sur le côté simplifie cette procédure.

3. Avec la roue détachée, desserrez (sans l'enlever) la vis à tête hémisphérique du bas du dos sur la plaque d'assemblage du dossier.
4. Desserrez (sans l'enlever) les vis de serrage de plaque d'axe inférieure.
5. Ajustez la plaque d'axe en notant la position exacte à garder pour la plaque d'axe de l'autre roue.
6. Serrez les vis de serrage au bas de la plaque d'axe et la vis à tête hémisphérique sur la plaque d'assemblage de dossier.
7. Remettez la roue, l'axe-boulon et le contre-écrou.
8. Serrez bien l'axe-boulon et le contre-écrou.
9. Remettez l'enjoliveur en le tournant dans le sens des aiguilles d'une montre.
10. Répétez les étapes 1 à 9 pour l'autre roue. Accordez une attention supplémentaire pour aligner correctement les roues.
11. Réajustez les verrous de roue.

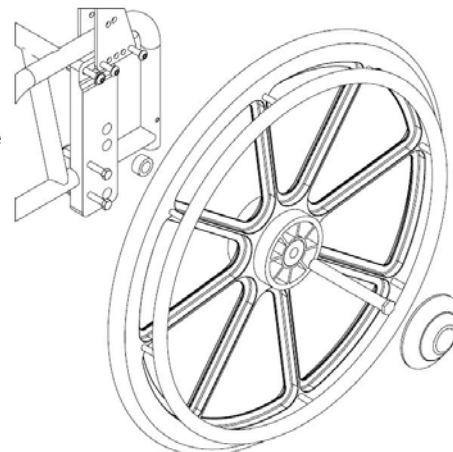

IMPORTANT !

AUGMENTER LA HAUTEUR DU SIÈGE, DÉPLACER LES ROUES ARRIÈRE EN AVANT ET AUGMENTER L'ANGLE DU DOSSIER DIMINUERONT DE FAÇON IMPORTANTE LA STABILITÉ VERS L'ARRIÈRE. IL EST INDISPENSABLE QU'UNE VÉRIFICATION DE STABILITÉ SOIT FAITE APRÈS L'UN DE CES AJUSTEMENTS. LES VÉRIFICATIONS DE STABILITÉ DOIVENT ÊTRE FAITES AVEC UN ACCOMPAGNATEUR DERRIÈRE LA CHAISE ET AVEC LES ANTI-BASCULE CORRECTEMENT MIS ET AJUSTÉS.

3.5 Ajustement de verrouillage de roues – Modèle SP600

Outils nécessaires : Clé hexagonale de 5 mm

1. Desserrez (sans les enlever) les vis de serrage du verrou de l'une des roues.
2. Déplacez le verrou de roue le long du cadre pour qu'il s'applique à la roue et arrête tout mouvement de roue.
3. Serrez les vis de serrage.
4. Répétez les étapes 1 à 3 pour l'autre verrou de roue.

Remarque : Un verrou de roue correctement ajusté empêchera la roue de tourner sans qu'il soit trop difficile à l'utilisateur de l'appliquer.

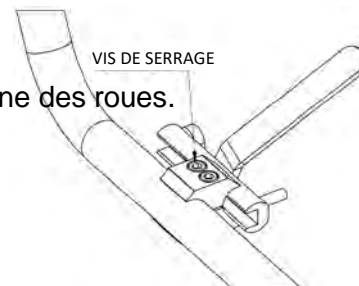

3.6 Ajustement des repose-pied réglables

1. Enlevez la retenue de goupille en plastique de l'un des tubes de suspension de repose-pied.
2. Ajustez verticalement le tube de rallonge de repose-pied pour obtenir la hauteur voulue dans le tube de suspension de repose-pied.
3. Insérez la goupille dans le tube de cadre et dans le tube de rallonge. Assurez-vous que la goupille est totalement insérée dans le tube et que la pince en plastique vert est bien enclenchée autour de l'extérieur du tube de suspension.
4. Répétez les étapes 1 à 3 pour l'autre repose-pied.

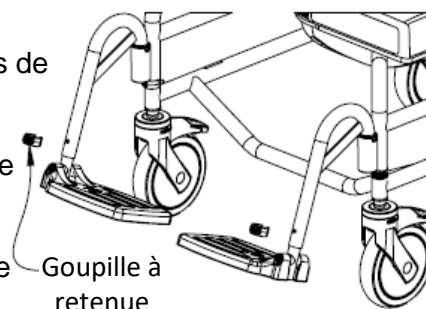

4.0 UTILISATION ET FONCTIONNEMENT

4.1 Rembourrage de dossier à tension réglable

Le dossier multipositions dispose d'une garniture de dossier à tension réglable qui fournit un soutien du torse pour un positionnement et un confort optimum. La garniture peut être retirée pour lavage à la machine.

Pour installer la garniture de dossier à tension réglable :

1. Positionnez le tissu sur l'avant des canes du dossier en vous assurant que lorsqu'il recouvre le dossier, les attaches des sangles sont positionnées par-dessus le tissu et que les boucles sont orientées vers le bas.
2. La première (1) et la seconde (2) sangle sont positionnées au-dessus de la barre transversale.
3. La troisième sangle (3), la quatrième et la cinquième (5) sangle sont positionnées entre la barre transversale et les plaques d'assemblage d'accoudoir.
4. La sixième (6) sangle est positionnée en-dessous des plaques d'assemblage d'accoudoir.
5. Réglez toutes les sangles pour ajuster le dossier en fonction des besoins de l'utilisateur.

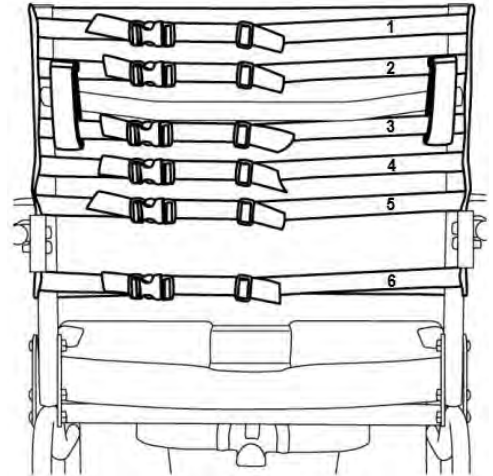

Pour ajuster la garniture du dossier, chacune des sangles peut être tendue ou détendue dans les boucles afin d'offrir un grand nombre de positions. Par exemple, la deuxième et la troisième sangle inférieures peuvent être resserrées afin d'offrir un support plus soutenu de la région lombaire.

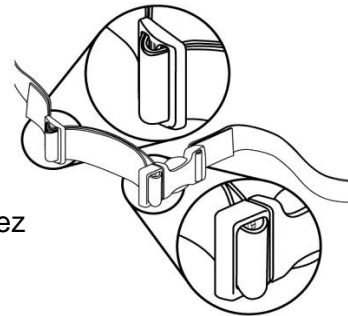

Pour retirer le rembourrage de dossier à tension réglable, desserrez les boucles des sangles.

4.2 Siège moulé

Les sièges moulés standard des chaises douche Raz-AP600/SP600 sont conçus pour aider à stabiliser le pelvis et sont profilés pour réduire la pression. Les sièges moulés sont fabriqués en mousse souple à peau intégrée et disponibles en standard pour un siège de 58 cm (23") de large et de 45 cm (18") de profondeur. Les sièges Visco-Foam Interface sont aussi disponibles pour une meilleure réduction de pression. Les sièges Visco-Foam sont disponibles en 5 configurations : avant ponté, avant ouvert, arrière ouvert, gauche ouverte et droite ouverte. Tous les sièges comportent le système d'alignement ischiatique pelvien (IPAS) permettant un ajustement sur 5 cm (2") en avant et en arrière, se verrouillent en place pour les transferts et peuvent être facilement retirés pour le nettoyage. Des écarteurs facultatifs pour un angle antérieur ou postérieur de siège sont disponibles. Toutes les chaises Raz s'adaptent sur la plupart des cuvettes de toilettes quand le bassin de chaise percée n'est pas en place.

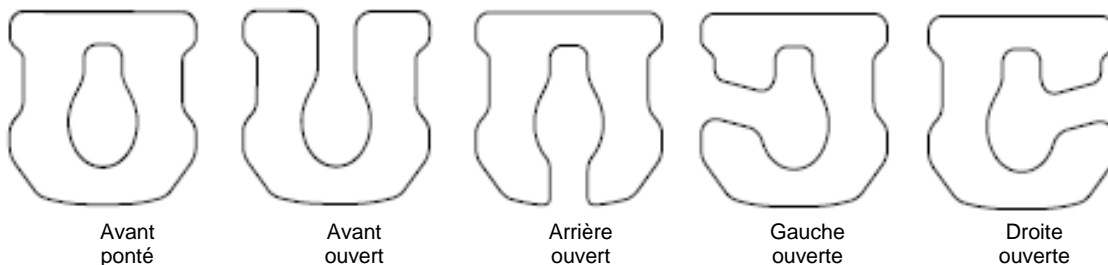

Pour installer un siège Raz :

1. Assurez-vous que les supports avant sont en position ouverte. Pour ouvrir les supports avant, serrez pour déverrouiller.
2. Faites glisser l'arrière du siège par-dessus les tubes transversaux arrière quand l'avant du siège est abaissé sur le cadre. Vérifiez pour vous assurer que les supports arrière du siège sont accrochés sous les tubes transversaux.
3. Continuez à abaisser l'avant du siège jusqu'à ce que les supports avant du siège se logent sur les tubes de support avant du siège.
4. Fixez le siège en place en fermant les supports avant du siège. Pour fermer les supports de siège, serrez la pince et fermez le support autour des tubes de support avant.
5. Exécutez à l'envers les étapes 1 à 4 pour retirer le siège du cadre.

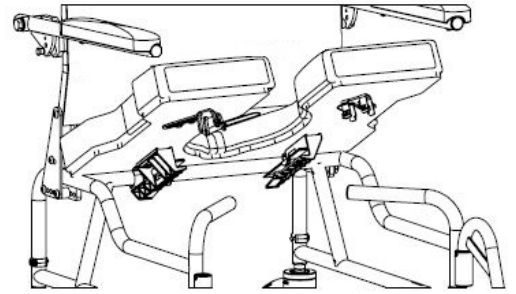

IMPORTANT !

N'ESSAYEZ JAMAIS DE MODIFIER LA HAUTEUR DU SIÈGE SANS L'AIDE D'UN REVENDEUR AUTORISÉ. DES POSITIONS DE SIÈGE PLUS HAUTES RÉDUIRONT LA STABILITÉ DU SIÈGE ET LE FAIRE BASCULER ET CAUSER UNE BLESSURE.

4.3 Roulettes

Chaque roulette de chaise douche Raz comporte un verrouillage double arrêtant simultanément la roulette de pivoter et de rouler. Pour activer le verrou double, poussez du pied l'extrémité du levier de frein de roulette jusqu'à ce qu'il s'enclenche en position « on ». Pour désactiver le verrou double, poussez l'extrémité relevée du verrou double jusqu'à ce qu'il s'enclenche en position « off ».



IMPORTANT !

LES AJUSTEMENTS DE CADRE ET DE SIÈGE NE DOIVENT ÊTRE FAITS QUE PAR DES TECHNICIENS DE REVENDEURS RAZ AUTORISÉS. N'ESSAYEZ JAMAIS DE MODIFIER L'ANGLE DE CADRE EN MODIFIANT LA POSITION DES ROULETTES. LE CADRE DOIT TOUJOURS ÊTRE DE NIVEAU. DES POSITIONS DE ROULETTE INCORRECTES RÉDUIRONT LA STABILITÉ DU SIÈGE ET LE FAIRE BASCULER. CECI PEUT CAUSER UN MAL GRAVE À L'UTILISATEUR ET/OU ENDOMMAGER LA CHAISE.

4.4 Repose-pied réglables

Les repose-pied réglables sont standard sur toutes les chaises douche Raz. Pour les transferts, les repose-pied peuvent être relevés, tournés ou totalement enlevés. Pour les utilisateurs ayant des jambes longues, les repose-pied réglables peuvent être rallongés à l'aide des tubes facultatifs de rallonge de repose-pied, des tubes de 5 cm (2") de long pouvant être commandés pour n'importe quelle chaise douche Raz.

Pour insérer les repose-pied réglables :

- 1 Mettez les tubes de suspension de repose-pied dans les récepteurs de repose-pied.
2. Si les tubes de suspension sont alignés vers l'avant, les goupilles des tubes s'engageront dans les rainures des récepteurs et se verrouilleront en place.

Pour ajuster la longueur des repose-pied réglables

- 1 Enlevez la goupille de l'un des tubes de suspension de repose-pied.
- 2 Mettez le repose-pied à la longueur convenant à l'utilisateur.
- 3 Insérez la goupille dans le tube de suspension de repose-pied et dans le tube intérieur.

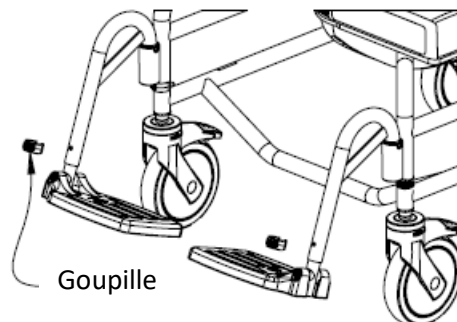

Pour tourner les repose-pied réglables :

- 1 Soulevez le tube de suspension de repose-pied pour libérer les goupilles.
- 2 Faites tourner les repose-pied vers l'extérieur ou l'intérieur.

Pour enlever les repose-pied réglables, soulevez les repose-pied hors des manchons récepteurs sur le cadre.

4.5 Verrous de roues – Modèle SP600

Les verrous de roue sur une chaise douche Raz-SP600 peuvent être appliqués en poussant les poignées vers l'avant. Cela arrête les roues de tourner. *Pour une stabilité maximum, LES DEUX verrous de roue DOIVENT être appliqués.* Pour libérer les verrous de roue, tirez les poignées vers l'arrière.

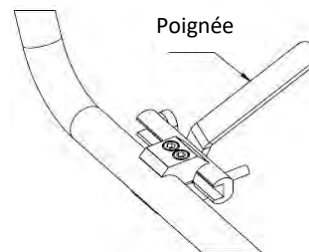

4.6 Bassin de chaise percée

Le bassin Raz de chaise percée est conçu de forme allongée s'adaptant directement sous le siège pour minimiser les éclaboussures en arrière. Un bombement unique de réduction d'éclaboussures est situé au centre du bassin. La surface au fini brillant facilite le nettoyage et le rinçage alors que le bec verseur et la poignée facilitent la vidange. Le bassin de chaise percée se fait en faisant glisser le bassin vers l'arrière.

REMARQUE : En réinsérant le bassin assurez-vous que le bassin est guidé par les supports en plastique vert et qu'il est poussé en avant jusqu'aux butées.

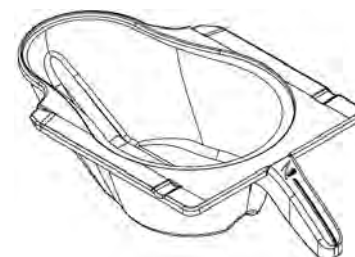

IMPORTANT !

UN REPRÉSENTANT RAZ AUTORISÉ DOIT ÊTRE CONTACTÉ AU MOINS UNE FOIS PAR AN POUR VÉRIFIER LES FIXATIONS, ROULETTES, VERROUS DE ROUE, COMPOSANTS MÉTALLIQUES ET TOUS LES AUTRES COMPOSANTS MOBILES.

5.0 NETTOYAGE ET ENTRETIEN

5.1 Nettoyage après chaque utilisation

5.1.1 Bassin de chaise percée

- 1 Retirez le bassin de chaise percée et videz le contenu.
- 2 Lavez le bassin avec une solution de nettoyant désinfectant tout usage. Utilisez une brosse douce si nécessaire.
- 3 Rincez bien avant stockage ou réutilisation.

REMARQUE : Un lavage à l'eau savonneuse chaude suivie par une pulvérisation avec une bombe de désinfectant peut remplacer la solution de nettoyant désinfectant tout usage.

5.1.2 Siège moulé

1. Pulvérisez un nettoyant désinfectant tout usage et frottez avec une brosse douce comme nécessaire.
2. Rincez avec une pulvérisation d'eau avant stockage ou réutilisation.
NE PLONGEZ PAS le siège dans de l'eau ou dans une solution de nettoyage.
3. Pour un nettoyage plus poussé, retirez le siège de la chaise douche pour avoir un meilleur accès au-dessous du siège et autour de l'ouverture du siège.

5.2 Nettoyage comme nécessaire

5.2.1 Garniture de dossier à tension réglable

1. Enlevez les boucles en plastique et les retenues de sangle des sangles de garniture de dossier en faisant attention lors de l'enlèvement à l'enroulement des sangles autour de chaque composant.
2. Enlevez la garniture de dossier du cadre arrière et lavez-la à la machine avec un détergent doux et de l'eau tiède en cycle normal ou en cycle doux. Incluez les autres types de sangle comme les H-straps, les sangles de positionnement de pelvis et de poitrine.
3. Remettez la garniture de dossier et les autres accessoires de positionnement sur la chaise et laissez sécher.
NE séchez PAS la garniture de dossier dans un sèche-linge, la garniture peut être endommagée.
4. Mettez toutes les boucles en plastiques et les retenues de sangle sur les sangles.
5. Ajustez les sangles pour la tension voulue.

5.2.2 Cadre, Accoudoirs, Repose-pied réglables, et autres composants

1. Pulvérisez le cadre et les composants avec un nettoyant désinfectant tout usage, frottez avec une brosse douce et rincez avec de l'eau.
2. Si nécessaire, pulvérisez le cadre et les composants avec une solution diluée (10 parties d'eau pour 1 partie de solution) de détartrant (comme CLR), frottez avec une brosse douce et rincez à fond avec de l'eau. **NE** mélangez **PAS** une solution de détartrant avec tout autre liquide, des vapeurs toxiques peuvent être produites.

Il est recommandé à l'utilisateur qu'un revendeur Raz autorisé vérifie régulièrement toutes les fixations et sous-ensembles ou en cas de préoccupation sur le fonctionnement de la chaise.

La chaise douche et ses composants doivent être essuyés plusieurs fois par an avec une solution diluée de détartrant et rincés à l'eau chaude pour réduire les dépôts.

Pour réduire le risque d'apparition de moisissures toute la chaise douche doit être essuyée avec un tissu doux sec après le rinçage final et avant stockage ou utilisation.

5.3 Produits de nettoyage suggérés

Tâche	Produits recommandés
Nettoyage général	Détergent anti-bactéries
Nettoyant de surface désinfectant	Oxiver TB (Virox Technologies Inc.)
Désinfectant de niveau intermédiaire	SepteFX 7D-11 (Titan Worldwide Inc.)
Produit réduisant l'accumulation de tartre	CLR

6.0 GARANTIE LIMITÉE

Cette garantie n'est donnée qu'à l'acheteur/utilisateur d'origine d'une chaise douche Raz de rééducation achetée d'un revendeur Raz autorisé.

Cette garantie vous donne des droits juridiques spécifiques, mais vous avez des droits juridiques spécifiques selon votre région ou votre pays.

Cette garantie doit être donnée pour se conformer aux lois et exigences d'état/de province.

Uniquement à l'acheteur/utilisateur d'origine, Raz Design garantit que ses composants de cadre de base et de dossier sont libres de défauts de matériaux ou de fabrication pour une période de deux (2) ans à compter de la date d'achat. Tous les autres composants de chaise douche Raz de rééducation sont couverts pour une période d'un (1) an, l'usure normale étant exclue. Si durant cette période de garantie un tel produit est prouvé défectueux, la pièce sera réparée ou remplacée, à la discrétion de Raz Design. Cette garantie ne comprend pas tous les frais de main-d'œuvre et d'expédition subis pour le remplacement, montage de la pièce ou réparation d'un tel produit.

Pour un service sous garantie, veuillez contacter le revendeur à qui vous avez acheté votre chaise douche Raz de rééducation. Si vous n'êtes pas satisfait du service sous garantie, veuillez contacter directement Raz Design en utilisant les coordonnées se trouvant au début ou à la fin de ce manuel. Dans votre correspondance veuillez indiquer le nom de votre revendeur, son adresse, le type de produit, la date d'achat, le numéro de série de la chaise (sur une étiquette grise située sur le cadre de la chaise) ainsi que la nature du problème avec la chaise. Ne retournez pas le produit au fabricant sans autorisation préalable.

Limitations et exclusions

La garantie ci-dessus ne s'applique pas aux produits ayant un numéro de série enlevé ou dégradé, et aux produits soumis à une négligence ou à un accident. Une utilisation, un entretien ou un stockage incorrect peuvent annuler la garantie couvrant la chaise douche Raz de rééducation.

La garantie ne s'applique pas aux produits modifiés sans l'accord écrit exprès de Raz Design. Ceci comprend, sans y être limité, une modification en utilisant des pièces ou accessoires non autorisés, les produits endommagés par une réparation d'un composant quelconque par une/des personne(s) qui ne sont pas employées par un revendeur Raz autorisé, ou à des produits endommagés par des circonstances au-delà du contrôle de Raz. Seule Raz Design aura l'autorité de déterminer si les circonstances sont acceptables ou non pour l'applicabilité de la garantie. Cette garantie ne s'appliquera pas aux problèmes survenant de l'usure normale ou du manque à suivre les instructions contenues dans ce manuel.

La garantie ci-dessus est exclusive et remplace toutes autres garanties, explicites ou implicites, y compris les garanties implicites de qualité marchande ou d'adaptation à un but particulier. Le seul recours contre toute violation de toute garantie quelle qu'elle soit sera limité à la réparation ou au remplacement du produit défectueux en conformité avec les conditions contenues dans ce document.

L'application de toute garantie implicite ne s'applique pas au-delà de la durée de la garantie expresse donnée aux présentes. Raz Design ne sera pas responsable de tout dommage consécutifs ou indirects à une partie à toute la chaise douche Raz de rééducation.

IMPORTANT !

N'UTILISEZ PAS DE POUDRES DE NETTOYAGE ABRASIVES OU DE TAMPONS ABRASIFS SUR LA CHAISE DOUCHE PERCÉE RAZ.

NE PLONGEZ PAS LA CHAISE DOUCHE RAZ DANS DE L'EAU.

RINCEZ À FOND APRÈS UN NETTOYAGE POUR ÊTRE SÛR QUE TOUS LES RÉSIDUS DE SAVON OU DE DÉTERGENT SONT ENLEVÉS.

N'UTILISEZ PAS DE PRODUIT NETTOYANT SANS AVOIR CONSULTÉ LES INSTRUCTIONS DU PRODUIT ET SANS AVOIR PRIS LES PRÉCAUTIONS APPROPRIÉES EN CE QUI CONCERNE L'EXPOSITION DES HUMAINS AUX PRODUITS CHIMIQUES.

7.0 CONTACTS

Il est important que la chaise douche Raz de rééducation soit correctement assemblée et que tous les ajustages soient faits soigneusement. Des manuels à jour peuvent être téléchargés de www.razdesigninc.com. Pour des clarifications sur n'importe quelle section de ce manuel, contactez votre distributeur ou le fabricant.

France
Alleza Medical Sante
Rue Du CDI Charcot 56260
Larmor-Plage France
09 81 933 855
allezamedicalsante@bbox.fr

USA ET MONDE
Raz Design Inc.
22 Howden Rd. Toronto,
ON M1R 3E4
1.877.720.5678
info@razdesigninc.com

IMPORTANT !

LES PRODUITS QUI NE PEUVENT PLUS ÊTRE UTILISÉS DOIVENT ÊTRE ÉLIMINÉS SÉPARÉMENT DES DÉCHETS MÉNAGERS. CECI DOIT ÊTRE FAIT SELON LES RÈGLEMENTATIONS LOCALES ET NATIONALES SUR LA PROTECTION DE L'ENVIRONNEMENT ET LE RECYCLAGE DES MATIÈRES PREMIÈRES. VEUILLEZ CONSULTER LE SITE WEB DE VOTRE GOUVERNEMENT LOCAL POUR DAVANTAGE D'INFORMATIONS SUR L'ÉLIMINATION CORRECTE.

SI VOUS PENSEZ À N'IMPORTE QUEL MOMENT QUE VOTRE CHAISE DOUCHE RAZ NÉCESSITE UN SERVICE, CONTACTEZ VOTRE REVENDEUR. TOUT PROBLÈME POUVANT AFFECTER L'UTILISATION SURE DE LA CHAISE DOIT ÊTRE ABORDÉ IMMÉDIATEMENT. LE REVENDEUR AYANT FOURNI LA CHAISE DOUCHE DOIT ÊTRE CONTACTÉ POUR QUE LES RÉPARATIONS PUISSENT ÊTRE EFFECTUÉES AVANT D'UTILISER LA CHAISE. LE REVENDEUR DOIT SAVOIR CLAIREMENT QUE LA CHAISE DOUCHE A BESOIN DE SERVICE ET QU'ELLE NE PEUT PAS ÊTRE UTILISÉE AVANT QUE LES RÉPARATIONS NE SOIENT FAITES.

SI POUR QUELQUE RAISON QUE CE SOIT LE REVENDEUR NE RÉPOND PAS À VOTRE SATISFACTION, VEUILLEZ CONTACTER RAZ DESIGN :

PAR COURRIEL info@razdesigninc.com
PAR TÉLÉPHONE 1.877.720.5678